

□	0,03/100	Г
○	0,05	
○	0,05	

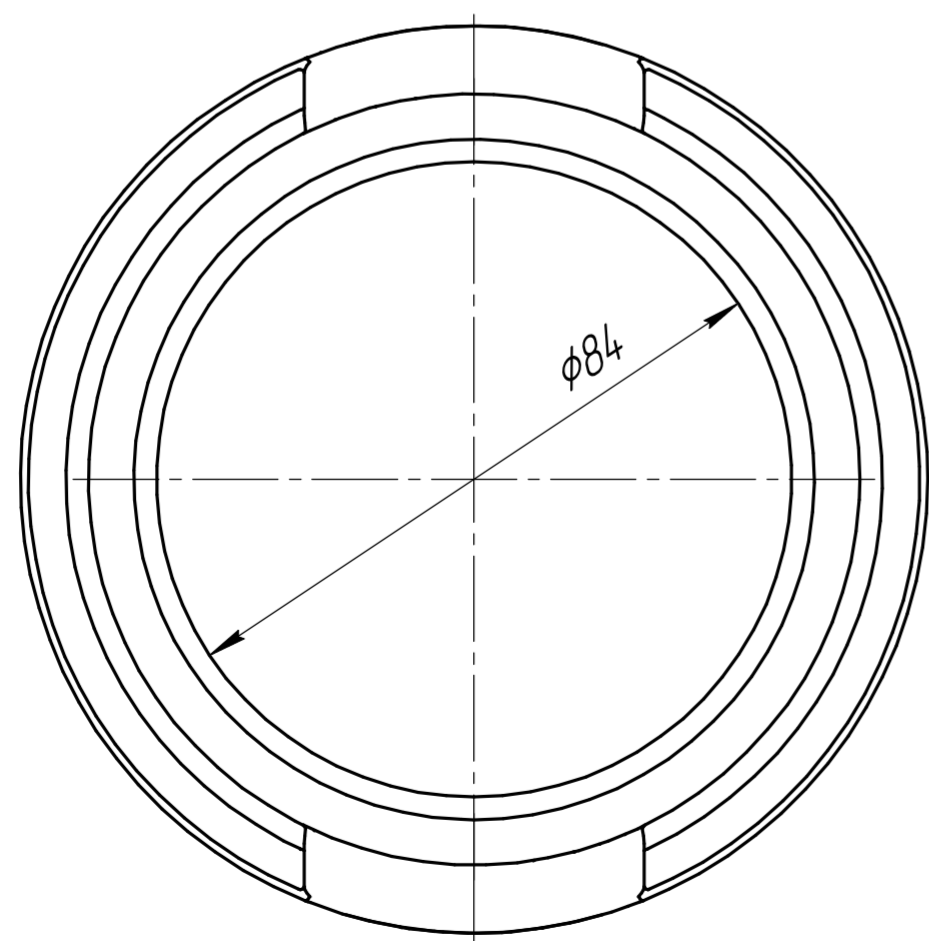

A(4:1)

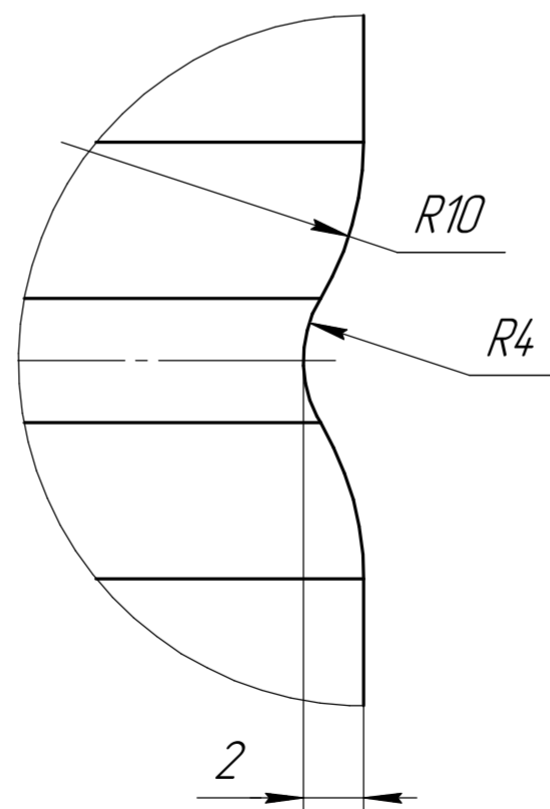

B(10:1)

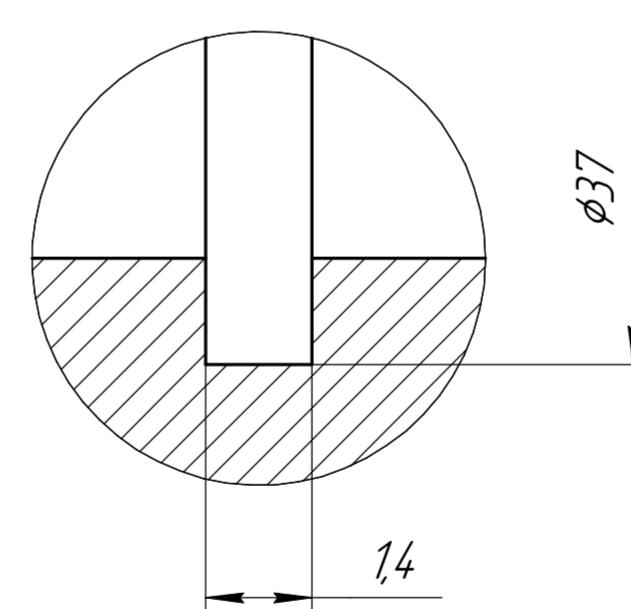

1. H14, h14, ±  $\frac{IT14}{2}$ .
2. \* Размеры для справок.
3. Острые кромки притупить радиусом R0,5...1 мм.
4. Заготовка Пруток В95 130 ГОСТ 21488-97.
5. Материал заменитель: Пруток Д16.Т 130 ГОСТ 21488-97

				<b>K15-01.01.04.001</b>		
Изм.	Лист	№ докум.	Подп.	Дата	<b>Направляющая крейцкопфа</b>	
Разраб.	Котлов					
Проб.	Маскаленко				Лист	Листов
Т.контр.	Кострыкин					1
Н.контр.	Тидген				<b>В95 ГОСТ 4784-2019</b>	
Утв.	Евтеев					
					Лит.	Масса
						1,27
						1:1
					ООО «Компрессор Газ»	
					Копировал	Формат А2

Перв. примен.	
Справ. №	
Подп. и дата	
Инв. № д/д/л	
Взам. инв. №	
Подп. и дата	
Инв. № подл.	